

Transporte por Arrastre TA30-508-33



Descripción

El Transporte por arrastre TA30-508-33 tiene la función de transportar, elevar y descargar el producto hacia una zona de carga.

El producto ingresa por un extremo del Transporte por arrastre TA30-508-33 y es transportado por medio de travesaños de arrastre hasta el otro extremo, lugar por dónde el producto caerá ingresando así a la siguiente máquina o proceso. Los travesaños de arrastre son acarreados por una cadena central la cuál es desplazada por medio de engranajes y ejes, montados sobre rodamientos autoalineantes, permitiendo transportar el producto sin dañarlo.

El cajón principal del Transporte por arrastre TA30-508-33 posee 300mm de ancho, 5085mm de largo y se encuentra construido en su totalidad en acero SAE1010, cuenta con una cadena a rodillos central para realizar el movimiento de los travesaños de arrastre. El mando es accionado por un motorreductor trifásico de 0,75HP a 1500RPM acoplado mediante brida. La máquina se la provee pintada en su totalidad con una base anticorrosiva y esmalte sintético.

Variantes

Variante	Largo de cuerpo	Inclinación
TA30508-33	5085 mm	33°
TA30426-33	4260 mm	33°

Compatibilidad de integración y uso

Este producto es totalmente compatible e integrable con:	011M – Zaranda ZCG
	040M1A – Transporte por arrastre TA30-508-0
	040M2A – Transporte por arrastre TA30-294-0
	040M4A – Transporte por arrastre TA30-426-0
	042M – Tolva Dosificadora

Dimensiones generales

A continuación se muestra un plano esquemático con las medidas generales de la máquina.

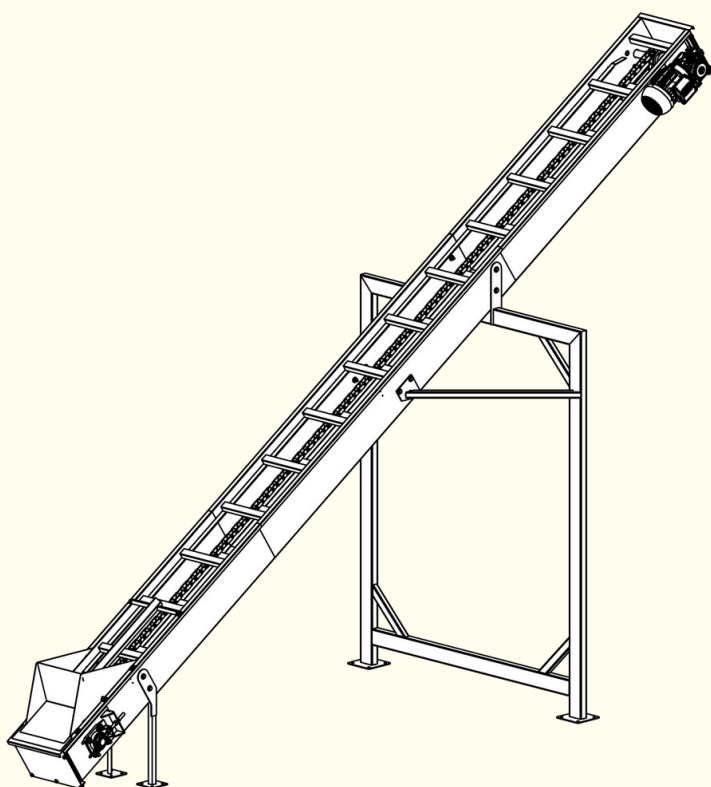

Largo	4.425 mm
Ancho	1.570 mm
Alto	3.090 mm